

LADDERGRIP

Aboma / Keboma gekeurd

Artikelnr. Laddergrip 86900101

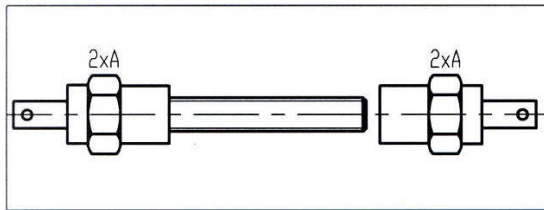

Draai één borgstop aan het draadeind.

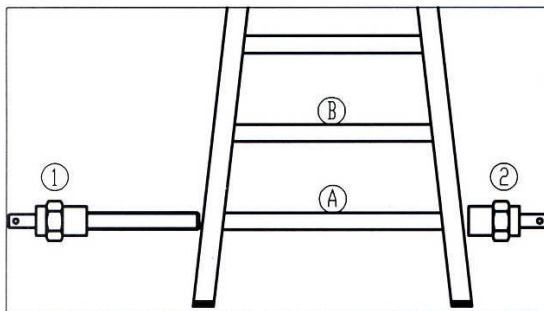

Steek het langste draadeind met stop (1) in de onderste sport (A) en draai stop (2) vervolgens vast. Herhaal dezelfde handeling in de 2^e sport (B). *

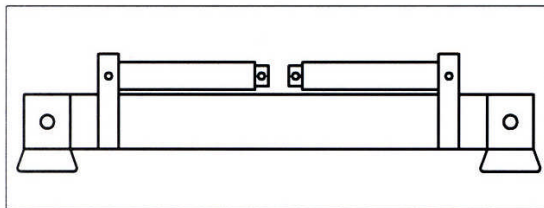

Ontgrendel de schokdempers van de stabilisator en plaats deze achter de ladder (4).

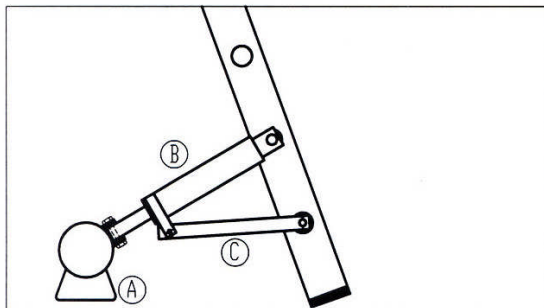

Plaats de strip (C) over de borgstop van de onderste sport. Zorg dat de laddergrip iets vrij van de grond staat. Plaats vervolgens de schokdemper (B) over de borgstop van de 2^e sport. Borg beide na iedere handeling af met de meegeleverde borgpennen. Herhaal deze handeling aan de andere zijde van de ladder.

Plaats nu de ladder op 70° zodat de laddergrip op de grond steunt. Hiermee gaat het systeem automatisch in werking.

* Bij een ladder met verstevigingstrippen onderaan kan het voorkomen dat de popnagels van de strip in de weg zitten. Daardoor passen de draadeinden niet meteen door de sport. In dat geval kunt u de popnagels doorboren en vervangen door kortere.



Let op!

1. Laddergrip moet te allen tijde met de rubbervoeten op de grond rusten.
2. Ladder moet aan de bovenzijde altijd tegen het te plaatsen object steunen.
3. Het is ten strengste verboden de ladder met daaraan de laddergrip bevestigd, vrijstaand zonder afsteuning te gebruiken.

Laat de laddergrip jaarlijks keuren om ongevallen te voorkomen!

Inkorten van draadeinden (indien nodig):

1. Draai aan een zijde de nok die in de ladder gaat op het draadeind steek het geheel door de sport van de ladder.
2. Teken het deel van het draadeind af wat uit de sport steekt gelijk aan de buitenzijde van de ladder.
3. Neem het geheel uit de ladder, draai een moer voorbij het deel wat is afgetekend, zaag het draadeind door en draai de moer er af (dit voorkomt dat het draadeindeind op de nok vastloopt). Steek vervolgens het deel weer in de ladder en bevestig de tweede nok aan de afgezaagde zijde.
4. Zet uw ladder zo recht mogelijk en bevestig uw laddergrip met de sticker aan de rechterzijde. Schuif uw ladder in de gewenste stand, advies tussen de 60 en 70 graden (benen gelijk aan de ladder zodat u met gestrekte armen de bomen van de ladder vastpakt).

Monteren van adapterset (indien nodig):

Artikelnr. Adapterset 86900110

Voor sommige merken en types ladder is vanwege de afwijkende sportafstand een adapterset nodig (zie de lijst "Passing laddergrip"). Voor het monteren hiervan volgt u de volgende stappen;

1. Bevestig de adapterplaatjes aan de ladder door het draadeind door de sport te halen. Draai deze vast met een moer. (zie foto)
2. Daarna kunt u de laddergrip bevestigen aan de nokjes op de adapterset.

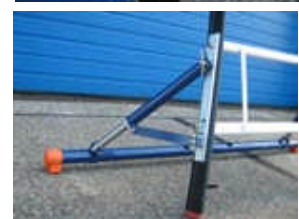

Raadpleeg voor vragen over veilig gebruik, goed onderhoud, reparatie en vervanging van onderdelen altijd uw leverancier of de fabrikant.